

工 種

□100x150境界ブロック

境界表示工

(KH-) S=1:20 (m当たり 4,100円)

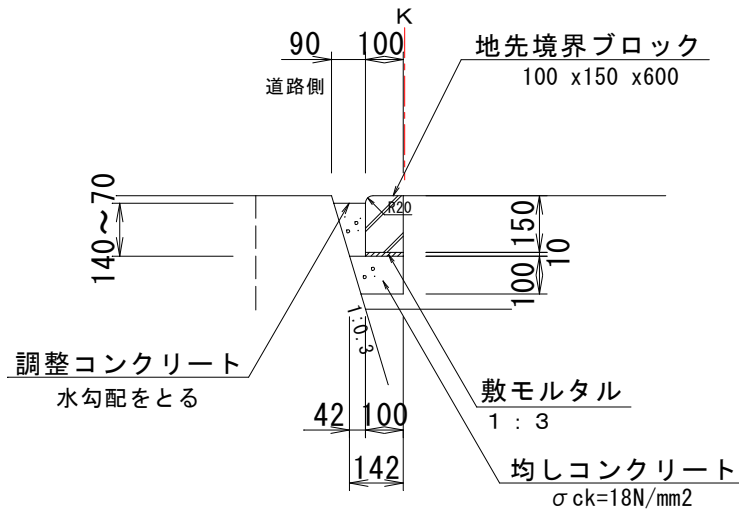

工 種

市道-可変側溝300x300

側溝新設

(U-) $S=1:30$ (m当たり 26,800円)

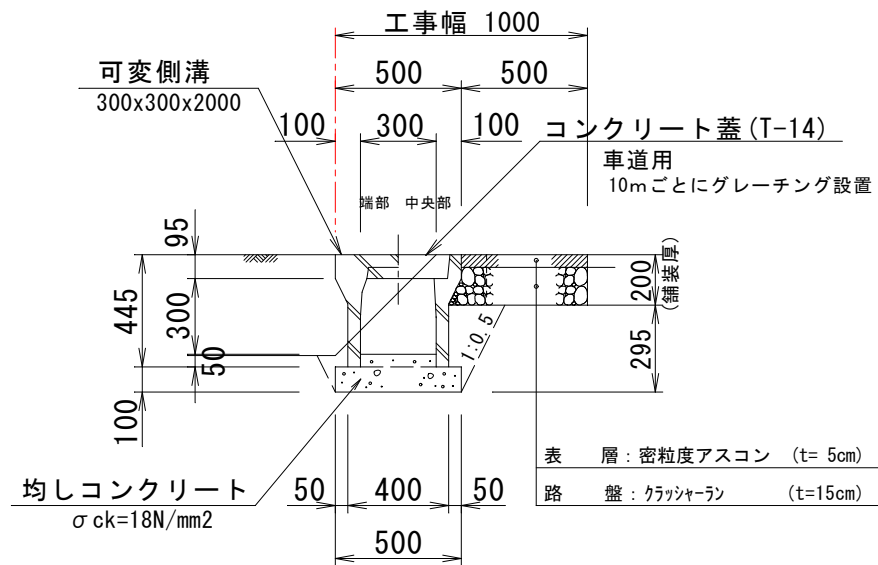

工 種

道路横断管 $\phi 300$

横断管兼復旧図

$S=1:30$ (m当たり 36,600円)

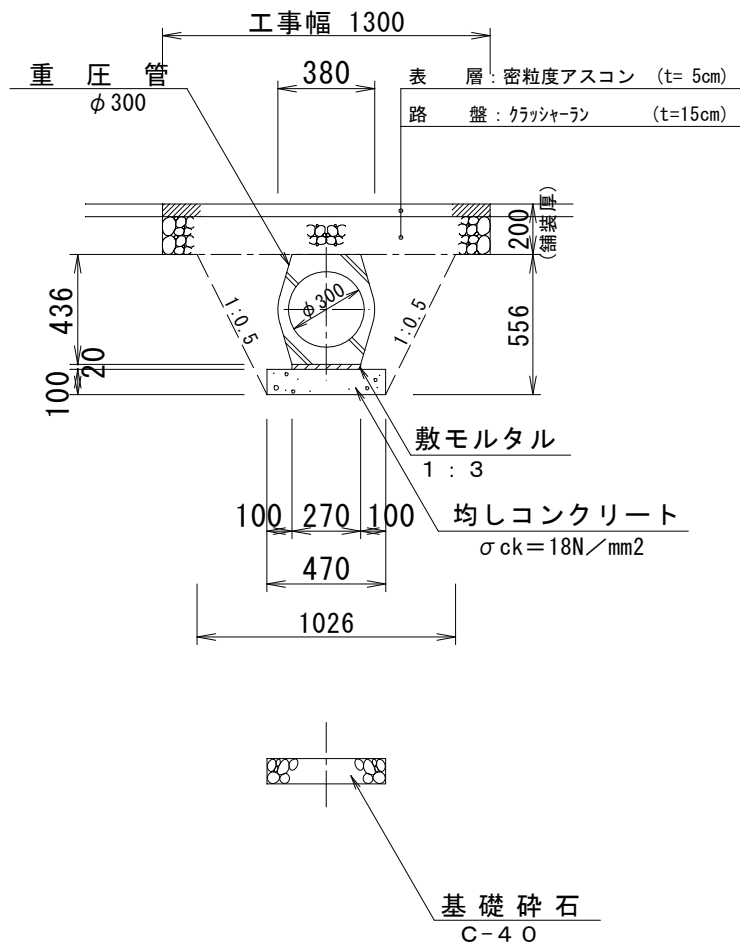

工 種

Bh15歩道切下-W2xL4 (二本落)

正面図 - L4000

S=1:50 (一式当たり 295,000円)

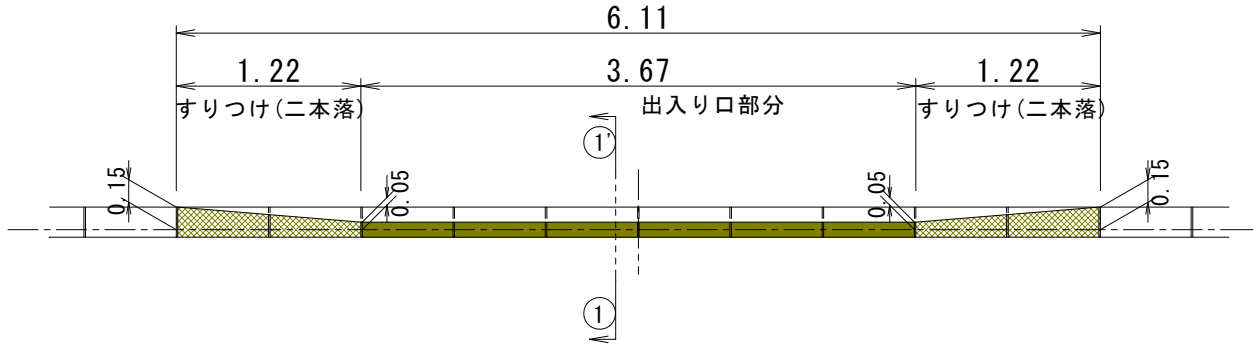

横断面図

① - ① S=1:50

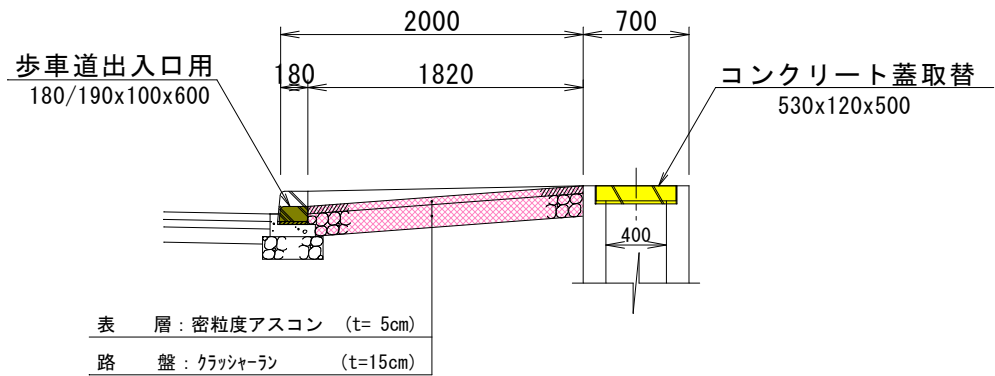

現況詳細

S=1:30

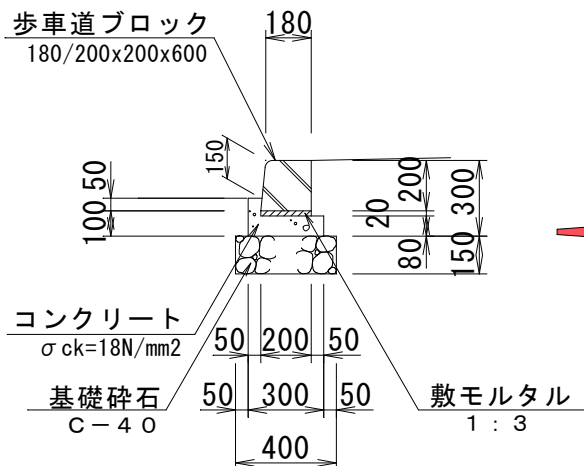

工事後詳細

S=1:30

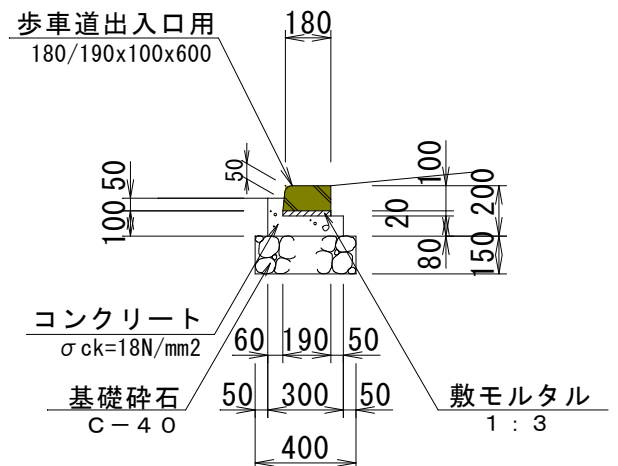

参考図面

数量計算図

(第 号表)

工 種

Bh20歩道切下-W2xL4 (三本落)

正面図 - L4000

S=1:50 (一式当たり 351,000円)

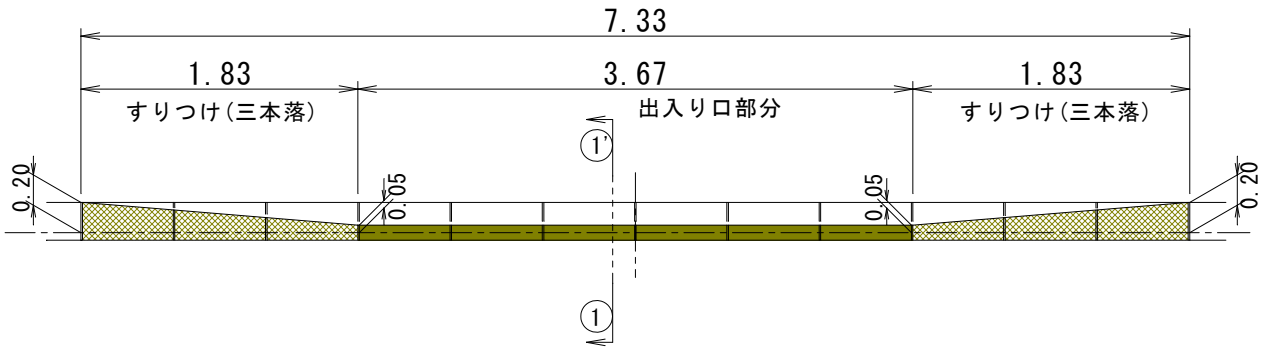

横断面図

① - ① S=1:50

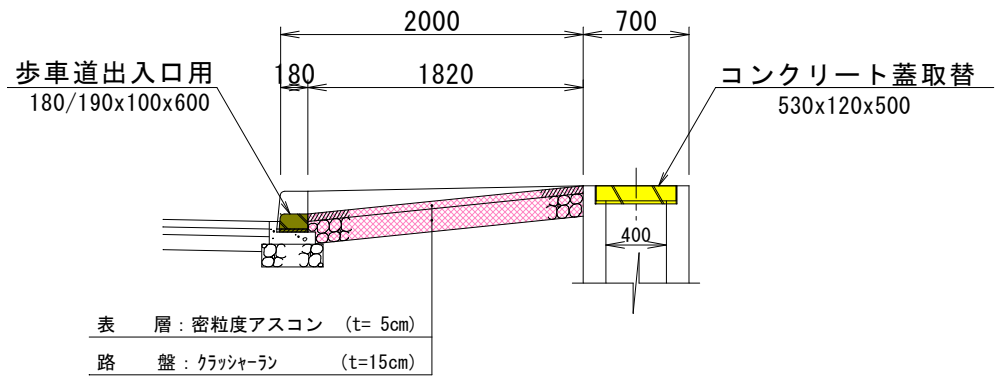

現 況 詳 細

S=1:30

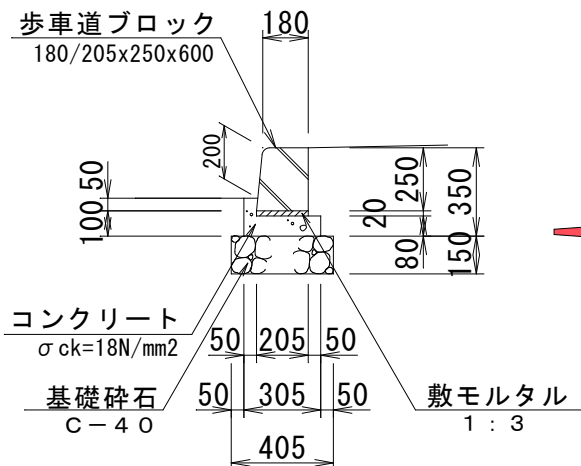

工 事 後 詳 細

S=1:30

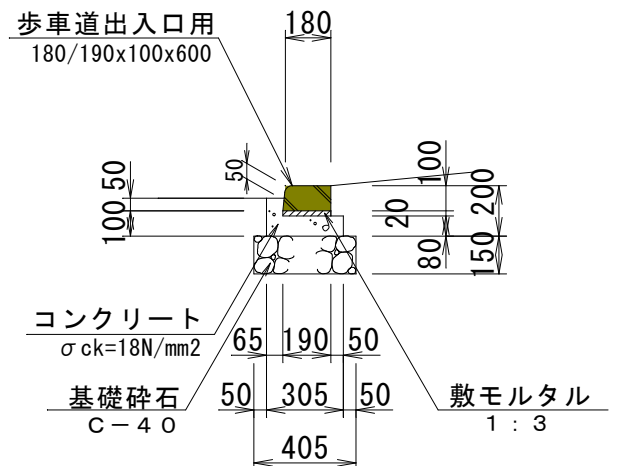

工 種

FTh20歩道切下W2xL5

正面図 - L5000

S=1:50 (一式当たり 303,00円)

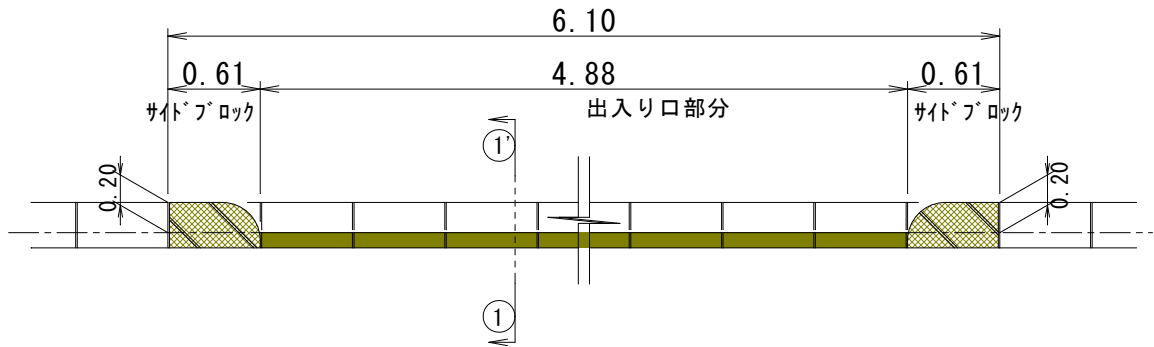

横断面図

① - ① S=1:50

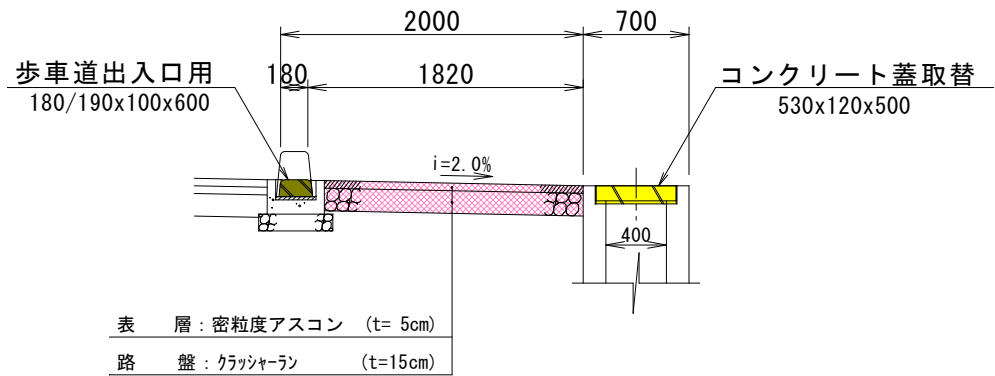

現 況 詳 細

S=1:30

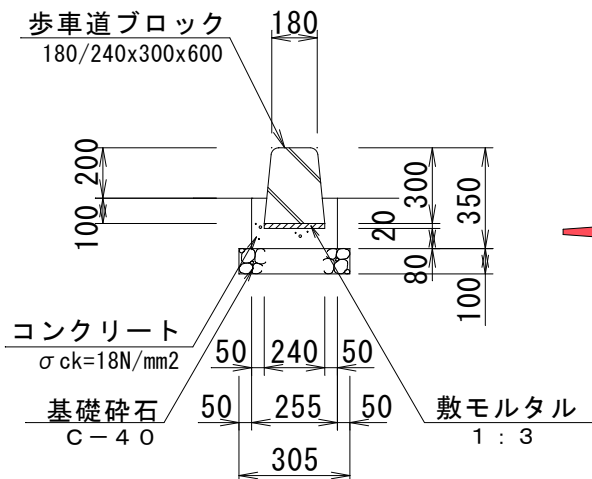

工 事 後 詳 細

S=1:30

